



## Controllo EASY TOUCH

- Pratica e intuitiva tastiera Touch con WiFi integrato
- Facile settaggio del tempo di vuoto e di saldatura
- Visualizzazione percentuale vuoto e tempo residuo
- 10 programmi memorizzabili a piacere
- Programmi speciali:
  - Marinatura
  - Preriscaldamento pompa e ciclo pulizia olio
  - Vuoto esterno a tempo (escluso Vertigo 30)
- Memorizzazione ultima impostazione
- Contacikli utilizzo totale
- Messaggio cambio olio

## EASY TOUCH Control

- Practical and intuitive touch keyboard with integrated WiFi
- Easy setting of the vacuum and sealing time
- Display shows vacuum percentage and time
- 10 programs that can be stored as desired
- Special programs:
  - Marinade
  - Pump preheating and oil cleaning cycle
  - Timed external vacuum (not for Vertigo 30)
- Last setting memorization
- Total use cycle and time counter
- Oil change message



## Controllo TOP

- Controllo touch intelligente, retroilluminato, completo ma intuitivo, con collegamento WiFi
- Sistema di controllo elettronico con sensore di pressione per il vuoto automatico
  - Impostazione vuoto a Mbar, a Percentuale o a Tempo a preferenza dell'utilizzatore
  - Sensore di controllo di temperatura e protezione della pompa
  - Percentuale vuoto automatico regolabile 50-100% o a vuoto residuo in Mbar
  - Programma dedicato per liquidi
  - Programmi dedicati per marinatura
  - 10 programmi Multistep memorizzabili a piacere
  - 6 Lingue disponibili
  - Impostazione tempo saldatura, vuoto e gas con scala 1/10 sec.
  - Visualizzazione percentuale vuoto e tempo residuo
  - Previsione delle operazioni di manutenzione per garantire una maggior durata nel tempo
  - Segnale di avviso sostituzione olio e filtro
  - Ciclo di preriscaldamento e pulizia olio
  - Contacikli totali
  - Contatore utilizzo pompa
  - Softair elettronico con 3 livelli di regolazione
- Con questo controllo si possono integrare i seguenti optional \*:
- Impianto gas inerte (MAP)
  - Stampante termica
  - A. O. R.
  - SanO3
  - SAT SYSTEM

\* contatta il ns. ufficio per conoscere quali opzioni possono essere disponibili contemporaneamente sullo stesso apparecchio

## TOP Control

- Smart, backlit, comprehensive yet intuitive touch control with WiFi connection
- Electronic control system with pressure sensor for automatic vacuum
  - Vacuum setting at Mbar, Percentage or Time according to the user
  - Temperature control sensor and pump protection
  - Adjustable automatic vacuum percentage 50-100% or with residual vacuum in Mbar
  - Dedicated program for liquids
  - Dedicated programs for marinating
  - 10 Multistep programs that can be stored as desired
  - 6 Languages available
  - Setting sealing time, vacuum and gas with 1/10 sec scale
  - Displays vacuum percentage and remaining time
  - Predictive maintenance operations to ensure a longer duration over time
  - Oil and filter warning signal
  - Oil preheating and cleaning cycle
  - Total cycle counter
  - Pump usage hour counter
  - Electronic Softair with 3 adjustment levels
- This control can integrate the following options\*:
- Inert gas system
  - Thermal printer
  - A. O. R.
  - SanO3
  - SAT SYSTEM

\* contact our office to find out which options may be available at the same time on the same device



# EASYVAC TOUCH

sottovuoto  
vacuum packaging machines

Macchina compatta e veloce, dedicata a piccole porzioni, ideale abbinamento a strumenti di cottura a bassa temperatura tipo Softcooker.

- Controllo EASY TOUCH (pag. 166)
- Barra saldante facilmente rimovibile.
- Pompa aspirazione Busch.
- Sollevamento coperchio manuale.
- Supporto per buste con liquidi

*Compact and fast machine, dedicated to small portions, ideal combination with cooking tools low temperature type Softcooker.*

- *EASY TOUCH Control (pag. 166).*
- *Easily removable sealing bar.*
- *Busch vacuum pump.*
- *Manual lid lifting.*
- *Surface for liquid bags*



EASYVAC TOUCH 40 BX



EASYVAC TOUCH 25 BX

EASYVAC TOUCH 30 BX

EASYVAC TOUCH 40 BX



Supporto per buste con liquidi  
Surface for liquid bags

Tubo per aspirazione esterna opzionale  
External suction hose optional



Contenitori GN 1/1 - 1/2 - 1/3 (h.100/150)  
con coperchio in Tritan opzionali  
Optional containers GN 1/1 - 1/2 - 1/3  
(h.100/150) with cover in Tritan  
0-80% vuoto / vacuum



Contenitori GN 1/1 - 1/2 (h.100/150)  
con coperchio inox opzionali  
Optional containers GN 1/1 - 1/2 (h.100/150)  
with s/steel cover  
0-100% vuoto / vacuum

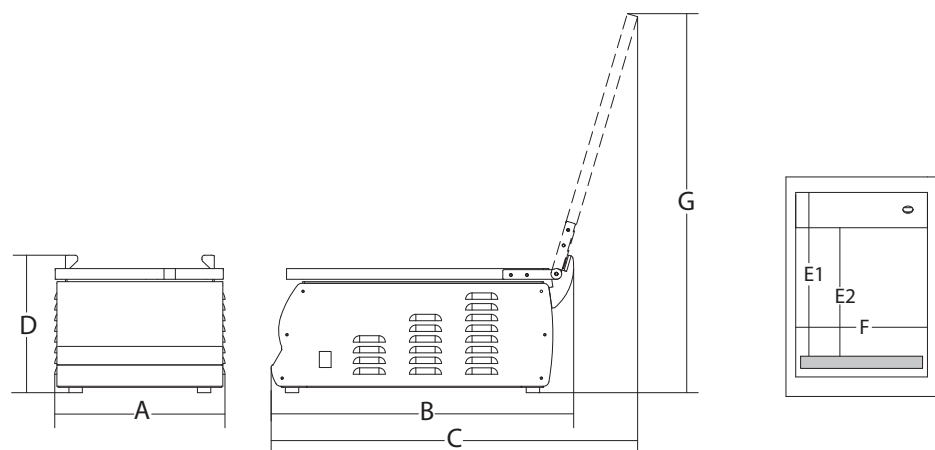

						<b>A</b>	<b>B</b>	<b>C</b>	<b>D</b>	<b>E1</b>	<b>E2</b>	<b>F</b>	<b>G</b>			
	kw	1ph	mc/h	mm	mm	mm	mm	mm	mm	mm	mm	mm	mm	kg	mm	kg
Easyvac Touch 25 BX	0.15	1ph	4	260	270x350 h.75	338	565	685	257	340	250	270	708	30	660x420x310	32
Easyvac Touch 30 BX	0.15	1ph	4	310	336x378 h.75	406	580	685	315	335	246	336	731	37	660x740x610	46
Easyvac Touch 40 BX	0.35	1ph	8	410	426x438 h.75	494	637	755	315	395	308	426	810	42.5	660x740x610	51.5
Easyvac Touch 40 DX	0.35	1ph	8	410	426x438 h.75	494	637	755	315	395	308	426	810	42.5	660x740x610	51.5