

# 700

## Snack 700



## Caractéristiques



### A Unité de réfrigération

Sparblock plug-in - système ventilé monobloc

### B Évaporateur

Traité par cataphorèse, serpentin en acier INOX 316L

### C Controllore

Écran tactile capacitif

### D Porte

Épaisseur 60mm, ouverture réversible droite/gauche, à fermeture automatique, ouverture à 110 °, joint magnétique à double chambre amovible

### E Épaisseur d'isolation

60 mm - polyuréthane HFO (sans CFC ni HCFC)

### F Finition interne

Acier inox AISI 304

### J Support au plancher

Pieds en inox, fond ext. galvanisé

### K Angles arrondis/pièces amovibles

Pour faciliter l'entretien

### O Plan de travail

AISI 304

# Dessin technique et prédispositions

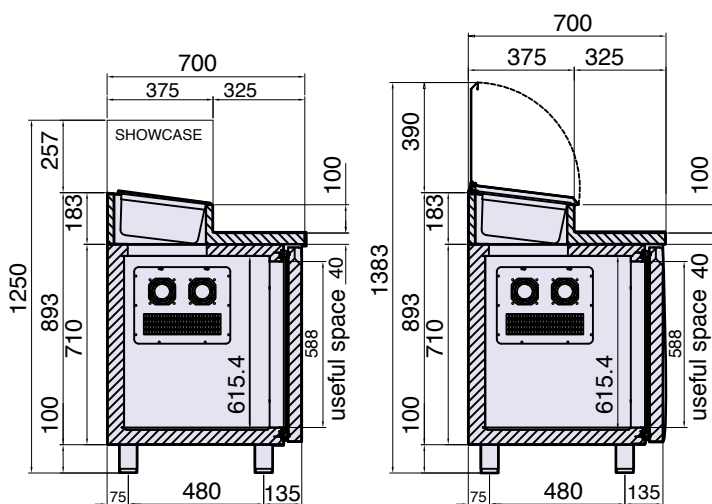
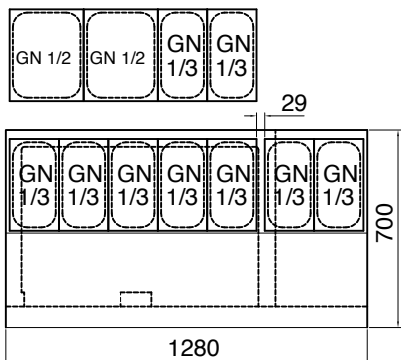
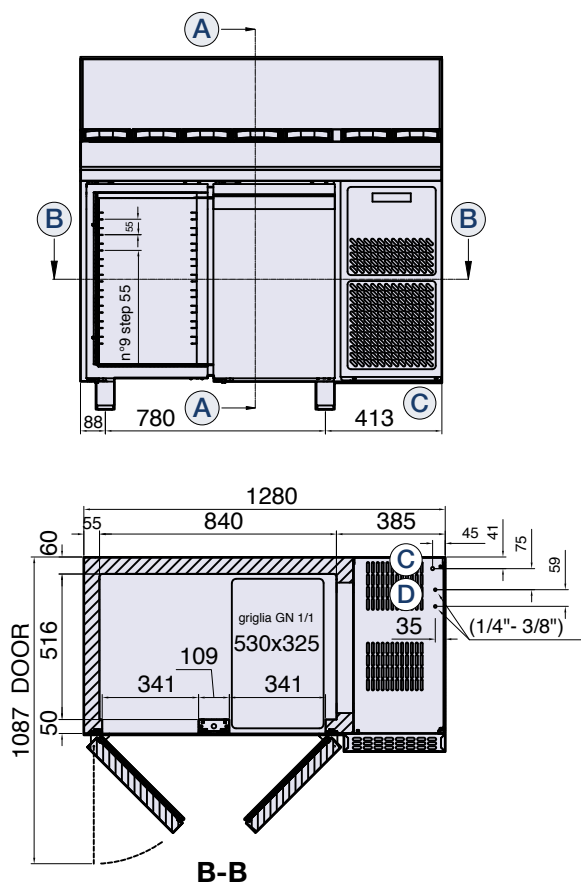



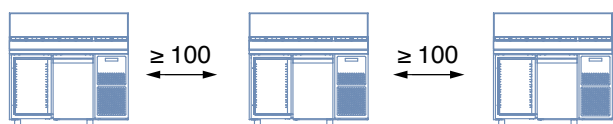

A-A

- A Plan de section**
- B Plan de section**
- C Sortie du cordon d'alimentation (2 m de longueur)**  
ATTENTION ! Prévoir, pour l'installation, l'intervention d'un électricien qualifié pour le branchement au tableau électrique.
- D Sortie des tubes de gaz**  
Prédisposition pour le moteur à distance



## Caractéristiques techniques

|                                     |  |  |
|-------------------------------------|--|--|
| <b>Température (°C)</b>             |  +4/+10 |  +4/+10 |
| <b>Modèle</b>                       | PPCS702XX  | PPCS702MRXX  |
| <b>Portes</b>                       |         |         |
| <b>Dimensions (mm)</b><br>L x P x H | 1280 x 700 x 1030-1080   | 1280 x 700 x 1030-1080   |
| <b>Emballage (mm)</b><br>L x P x H  | 1320 x 730 x 1120  | 1320 x 730 x 1120  |
| <b>Gaz réfrigérant</b>              |  R134a  |  R134a  |
| <b>Absorption (W)</b>               | 318  | 30   |
| <b>Voltage (V-Hz)</b>               | 230-1 50/60Hz  | 230-1 50/60Hz  |
| <b>Poids net (kg)</b>               | 113  | 93   |
| <b>Poids brut (kg)</b>              | 126  | 111  |

